

# IONIQ hybrid



# Jeden vůz. Tři druhy pohonu.

Výběr tří různých elektrifikovaných poháněcích ústrojí, která sdílejí stejný elegantní a moderní design a platformu s účelnou konstrukcí, je světovým prvenstvím. Každá varianta poháněcího ústrojí je zcela v souladu s jedinečnou filozofií značky Hyundai, podle níž by elektrifikované vozy měly nabízet dynamické jízdní vlastnosti přinášející potěšení z jízdy.



## IONIQ Plug-in Hybrid

rozšíří modelovou řadu v polovině roku 2017. Kombinuje veškeré výhody modelu IONIQ Hybrid s dojezdem až 50 km bez emisí v režimu s čistě elektrickým pohonem. Tento vůz lze nabíjet z vnějšího zdroje elektrické energie.





### **IONIQ Hybrid**

kombinuje velmi účinný zážehový motor, elektromotor s vysokým točivým momentem a sportovní dvouspojkovou převodovku. Výsledkem je ekologická jízda, která je hospodárná a zároveň přináší potěšení z řízení.

### **IONIQ Electric**

je poháněn výhradně elektromotorem s vysokým výkonem a točivým momentem, napájeným z lithiium polymerových akumulátorů (LiPoI) s vysokou kapacitou, která umožňuje dojezd až 280 km s nulovými emisemi.



# Inspirující design. Stvořený emocemi.

## IONIQ Hybrid

Elegantně přitažlivý IONIQ Hybrid se vyznačuje vytříbeným vzhledem z každého úhlu pohledu. Jeho ladné linie a vyvážené proporce vyjadřují fascinující kombinaci výkonu a hospodárnosti. Bi-xenonové světlomety s dynamickým designem výrazně doplňují prominentní šestiúhelníkovou masku chladiče, zatímco přední nárazník je zvýrazněn přitažlivými LED diodami pro denní svícení a charakteristickou modrou lištou ve spodní části.



Zažijte IONIQ ve 3D!

Stáhněte si IONIQ 3D aplikaci v App Store.  
Pro zařízení s operačním systémem Android navštivte Google Play Store.









# Tvar definovaný prouděním vzduchu. A důvtipem.

Mírně klesající linie střechy plynule přechází do zadního spoileru. Výsledkem je sportovní a zároveň aerodynamicky efektivní tvar. IONIQ Hybrid patří se součinitelem aerodynamického odporu vzduchu pouhých 0,24 mezi neaerodynamičtější automobily na trhu.

Spojením elegantních tvarů a inovativní techniky je proudění vzduchu usměrňováno tak, aby byl minimalizován jak aerodynamický odpor vzduchu, tak i emise. Tento vůz dokáže zkrotit vítr a uchvátit smysly.

Součinitel  
aerodynamického  
odporu vzduchu  $c_x$  0,24:

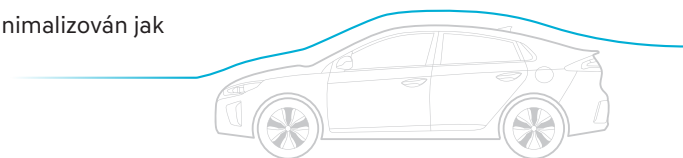

## Aktivní vzduchové klapky

Aktivní vzduchové klapky v masce chladiče se postupně automaticky otvírají a zavírají, aby vylepšily aerodynamické vlastnosti vozu.



## Hospodárnost v detailech

Zadní sdružené svítlny s energeticky úspornými LED diodami umocňují jedinečný charakter modelu IONIQ.



## Dynamické proudění vzduchu

Vedle LED diod pro denní svícení jsou umístěny nenápadné otvory pro vedení vzduchu kolem předních kol, jímž jsou minimalizovány turbulence.









# Temperamentní výkony. Vyšší hospodárnost.

Inspirojícímu designu modelu IONIQ Hybrid se vyrovnají jeho výkony a jízdní vlastnosti, jejichž úroveň je na hybridní vůz nečekaně vysoká. Rozjezd z klidu udělá silný dojem díky pohotové reakci elektromotoru, který poskytuje točivý moment bez jakékoli prodlevy. Při řízení sportovním stylem vylepšuje zážitky z jízdy dvouspojková převodovka s rychlým a pohotovým řazením.

## Dvouspojková převodovka

Vysoce účinná 6stupňová převodovka DCT řadí bezprostředně a rychle, takže přináší mimořádně podmanivé zážitky z jízdy, kdykoli si je budete chtít vychutnat.



## Volič jízdních režimů

Podle své nálady si můžete aktivací jízdního režimu ECO nebo SPORT kdykoli upravit nastavení vozu.





### Zážehový motor s přímým vstřikováním

Speciálně upravený zážehový motor s přímým vstřikem 1.6 GDI poskytuje nejvyšší výkon 77 kW / 105 k s tepelnou účinností, která je nejlepší ve třídě.

# Inteligentní technika. Inovativní řešení.

IONIQ Hybrid disponuje speciálně vyvinutým poháněcím ústrojím, které doplňuje ekonomické výhody hybridní soustavy o potěšení z jízdy. Spolupráce zážehového motoru, elektromotoru a akumulátorů LiPoL zaručuje optimální hospodárnost. Veškerá technika je uložena v důmyslně konstruované, velmi odolné karoserii s nízkou hmotností.

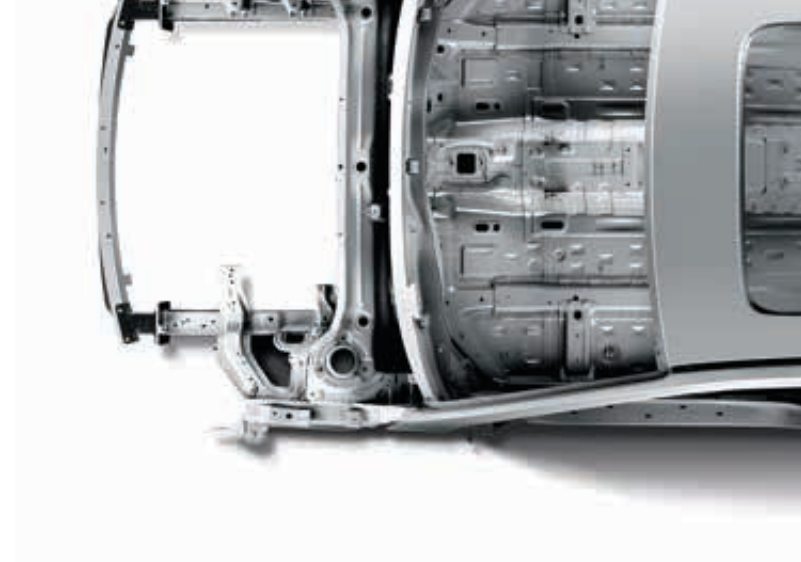

### Vyspělá vysokopevnostní ocel

Výsledkem inteligentního použití lehké vysokopevnostní oceli je odolný skelet karoserie, který v kombinaci s víceprvkovou zadní nápravou a nízkým těžištěm poskytuje skvělou stabilitu a agilní jízdní vlastnosti pro nevšední potěšení z jízdy.

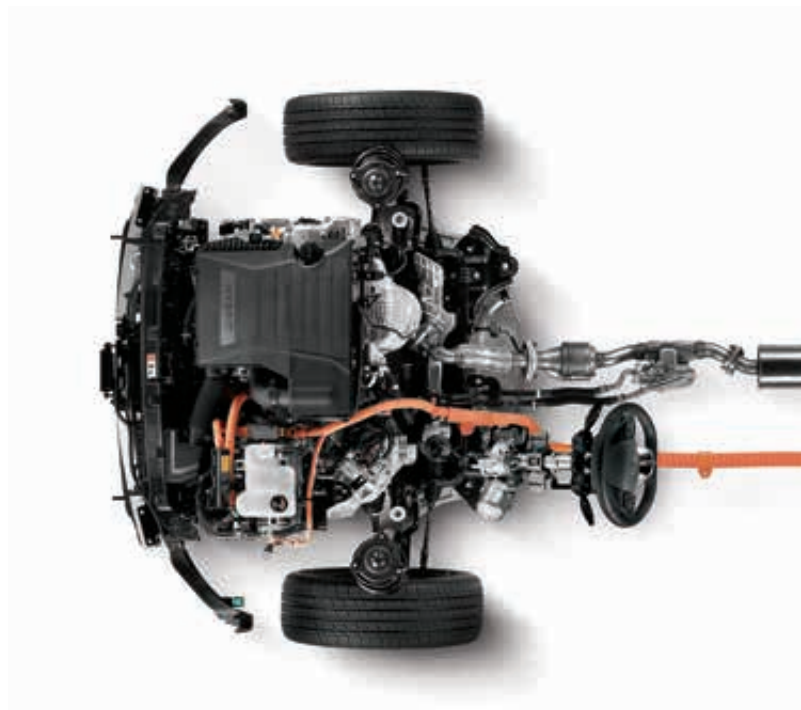





## Akumulátory LiPol

Vysokovýkonné lithium polymerové akumulátory s kapacitou 1,56 kWh se mohou pochlubit vynikajícími nabíjecími/vybíjecími vlastnostmi pro suverénní pohon a účinnou rekuperaci kinetické energie. Na akumulátory se vztahuje prodloužená 8letá záruka.\*

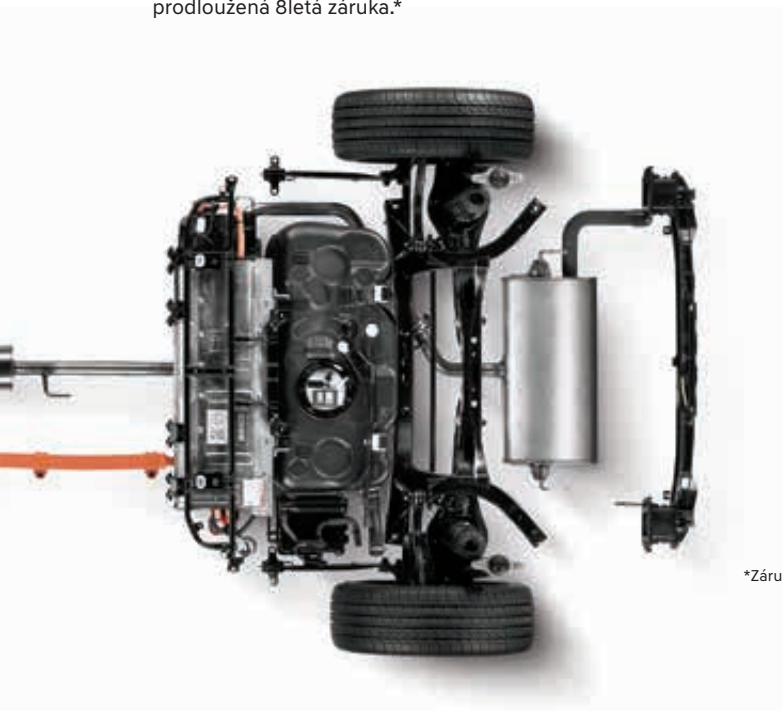

\*Záruka na akumulátory je prodloužena na 8 let, nebo 200 000 km, podle toho, co nastane dřív.



## Elektromotor

Mezi nejdůležitější přednosti synchronního elektromotoru s permanentním magnetem o výkonu 32 kW patří vysoký točivý moment a vynikající účinnost. Elektromotor umožňuje pozoruhodnou akceleraci a jízdu ustálenou rychlostí až 120 km/h jen na elektrický pohon.

# Jednoduše čistý. Čistě jednoduchý.

Čistý a prostorný interiér modelu IONIQ Hybrid uchvátí elegancí moderního designu, který je patrný z intuitivní jednoduchosti, snadné čitelnosti všech přístrojů i dostupnosti ovládacích prvků a povrchů příjemných na dotyk. Sportovní vzhled umocňují charakteristické modré ozdobné prvky a volant se zploštělým věncem ve spodní části.

Volant se  
zploštělým  
věncem

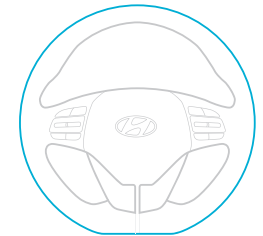

## Panel přístrojů

Velký barevný digitální displej poskytuje celou řadu provozních informací, včetně údajů o rychlosti jízdy, spotřebě paliva a energetických tocích v hybridní soustavě. Aktivace režimu SPORT změní grafiku displeje v souladu se sportovnějším stylem jízdy.

Na snímku je zobrazen režim ECO.



## Bezdrátové nabíjení chytrých telefonů

Kompatibilní chytré telefony lze nabíjet bezdrátově prostřednictvím integrované nabíjecí podložky.\*\* Na zapomenutý telefon budete včas upozorněni.

\*\* Nekompatibilní chytré telefony vyžadují adaptér pro bezdrátové nabíjení.



## Dokonalé propojení

Vysokou úroveň konektivity můžete využívat prostřednictvím centrálního 8" barevného dotykového displeje. Během každé jízdy Vám budou poskytovat informace a zábavu systémy Apple CarPlay\*, Android Auto\* a zcela nový navigační systém.

\* Apple CarPlay™ je registrovanou ochrannou známkou společnosti Apple Inc. Android Auto™ je registrovanou ochrannou známkou společnosti Google Inc.







# Maximální bezpečnost. Vyspělá technologie.

Kromě ochrany poskytované 7 airbagy zajišťuje bezpečnost všech cestujících komplexní soubor vyspělých asistenčních systémů. Kamery, radarové a ultrazvukové senzory přispívají k bezpečné jízdě v modelu IONIQ Hybrid.

## Asistent pro jízdu v jízdním pruhu LKAS (Lane Keeping Assist System)

LKAS upozorňuje řidiče na nechtěné vyjetí z jízdního pruhu a v případě potřeby zasahuje do řízení.

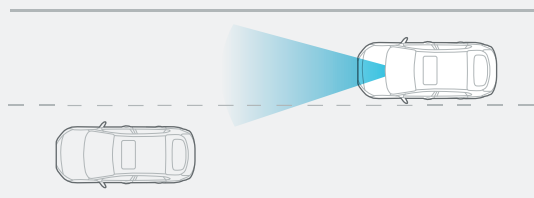

## Sledování mrtvého úhlu BSD (Blind Spot Detection)

Zadní radarové senzory sledují vzdálenost ostatních vozidel při změně jízdního pruhu nebo při couvání z parkovacího místa.

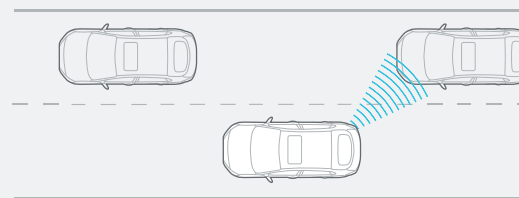





## Sedm airbagů

Cestující chrání celkem sedm strategicky rozmístěných airbagů.

## Autonomní nouzové brzdění AEB (Autonomous Emergency Braking)

Je-li detekováno riziko potenciální kolize s vozidlem nebo chodcem, aktivuje AEB nejprve vizuální a zvukové upozornění a posléze začne automaticky brzdit dle potřeby s částečným nebo maximálním brzdným výkonem.

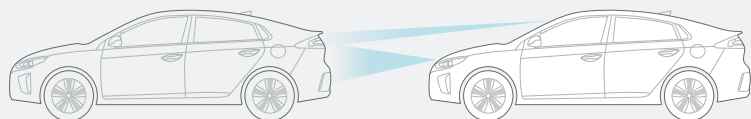

## Adaptivní tempomat SCC (Smart Cruise Control)

SCC automaticky udržuje bezpečnou vzdálenost od vpředu jedoucího vozidla.







# Dokonalost v detailech. Kvalita ve všem.



Bi-xenonové světlomety



Zadní kamera



Chromované kliky dveří  
Chromované prahové lišty



Velká středová konzola



Navigační systém s 8" displejem



Premiový audiosystém Infinity



Ventilovaná přední sedadla



Vyhřívání sedadel vpředu i vzadu

# Barevná provedení karoserie

## Pastelové barvy



Polar white (WAW)

## Metalické barvy



Platinum silver (T8S)

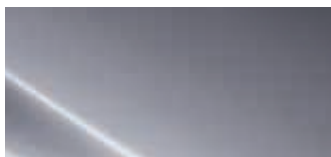

Aurora silver (TS7)



Phantom black (NKA)

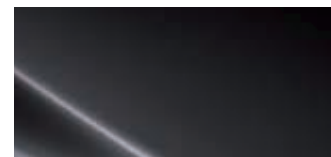

Iron gray (YT3)

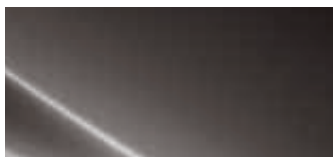

Demitasse brown (RB4)



Marina blue (N4B)



Phoenix orange (RY9)

# Provedení interiéru



Černá kůže

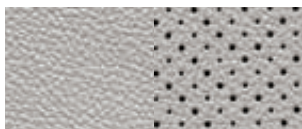

Béžová kůže

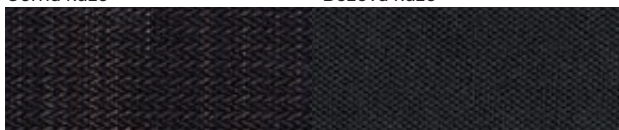

Černá látka



# Kola



15" kola z lehké slitiny



17" kola z lehké slitiny

Rozměry: mm



Šířka 1 820  
Rozchod předních 17" kol 1 549



Délka 4 470  
Rozvor 2 700

Výška

1 450



Rozchod zadních 17" kol 1 563



# Technické údaje

## HYUNDAI Ioniq hybrid

<b>Karoserie</b>	5dveřová, 5místná	
<b>Pohon</b>	Hybridní (HEV)	
<b>Motor</b>	Spalovací motor 1,6 GDI	Elektromotor
Typ	zážehový řadový DOHC, D-CVVT, 16 V	synchronní motor s permanentním magnetem
Zdvihový objem motoru (cm <sup>3</sup> )	1580	—
Druh paliva / počet válců / kompresní poměr	95 NAT / 4 / 13,0:1	—
Typ baterie elektropohonu	—	Lithium polymerová (LiPol)
Kapacita baterie elektropohonu (kWh) / výkon (kW)	—	1,56 / 42
Maximální výkon (kW/k.ot./min.)	77,2/105/5 700	32/44/—
Maximální výkon hybridního systému (kW/k)	104/141	
Maximální točivý moment (Nm/ot./min.)	147/4 000	170/—
Příprava směsi	přímé vícebodové vstřikování paliva	—
Objem palivové nádrže (l)	45	—
<b>Převodové ústrojí</b>		
Typ převodovky	DCT *	
Počet převodových stupňů	6	
<b>Dynamika</b>		
Maximální rychlost (km/h)	185	
Zrychlení z 0 na 100 km/h (s)	10,8 / 11,1 (kola 15" / 17")	
<b>Spotřeba (l/100 km) / Emise CO<sub>2</sub> (g/km) **</b>		
Cyklus - městský cyklus	3,4/77 (3,9/88) 15" (17") kola	
- mimoměstský cyklus	3,6/83 (3,9/90) 15" (17") kola	
- kombinovaný cyklus	3,4/79 (3,9/92) 15" (17") kola	
Spotřeba elektrické energie (Wh/km)	—	
Maximální dojezd (km)	—	
<b>Hmotnosti</b>		
Provozní hmotnost (pohotovostní + 75kg) (kg)	1 445/1 552	
Největší technicky přípustná hmotnost (kg)	1 870	
Hmotnost brzděného a nebrzděného přívěsu (kg)	0	
Nosnost střechy (kg)	0	
<b>Rozměry</b>		
Celková délka / šířka / výška / rozvor (mm)	4 470 / 1 820 / 1 450 / 2 700	
Rozchod vpředu (mm)	1 563 / 1 549 (15"/17" kola )	
Rozchod vzadu (mm)	1 577 / 1 563 (15"/17" kola )	
Poloměr otáčení (m)	5,3	
Minimální světlá výška (mm)	140	
Obj. zavazadlového prostoru (l) základní / sklopená sedadla /VDA/	443 / 1 505	
<b>Podvozek</b>		
Přední náprava	typ McPherson se stabilizátorem	
Zadní náprava	víceprvková	
Přední / zadní brzdy	kotoučové s vnitřním chlazením / kotoučové	

\* dvouspojková převodovka s automatickým řazením a možností manuálního režimu

\*\* Hodnoty pro letní pneumatiky základního rozměru. Spotřeba paliva a emise CO<sub>2</sub> konkrétního vozidla závisí nejen na hospodárném využití paliva, ale jsou ovlivněny také způsobem jízdy a dalšími netechnickými faktory. CO<sub>2</sub> je plyn, který ve velké míře přispívá k oteplování Země. Hodnoty spotřeby a emisí jsou získávány předepsaným způsobem měření (nařízení 80/1268/EHS v aktuálním znění). Údaje se nevztahují na konkrétní vozidlo, nejsou součástí nabídky, ale slouží pouze pro účely srovnání jednotlivých typů vozidel.

Záruka 5 let bez omezení km  
Záruka 8 let / 200 00 km na akumulátory elektropohonu  
Záruka 12 let na prorezivění karoserie



HYUNDAI Motor Czech s.r.o.  
Siemensova 2717/4  
155 00 Praha 5  
www.hyundai.cz

skladové číslo: H07ND180

- Výbava modelu vyobrazená nebo uvedená v tomto katalogu nemusí přesně odpovídat provedení dováženému do ČR.
- Podrobnosti týkající se specifikace vozů nebo možnosti barevného provedení karoserie a čalounění interiéru konzultujte prosím s autorizovaným prodejcem vozů Hyundai.
- Zde uvedené barevné odstíny se mohou od skutečných barev v důsledku tisku odlišovat.
- Hyundai Motor Czech s.r.o. si vyhrazuje právo změn specifikací a výbavy bez předchozího upozornění.

Dosavadní chápání automobilu je již svým způsobem přežité. Lidé očekávají od individuální mobility mnohem víc než jen praktický dopravní prostředek. Osobní automobil reprezentuje životní styl jedince a stal se neoddělitelnou součástí jeho života. Automobilový průmysl prochází přitom rovněž obrovskými změnami. Hyundai Motor Company zažívá obrovský růst a zařadil se mezi největší výrobce automobilů na světě díky špičkovým výrobním technologiím a prvotřídní kvalitě. Dosáhli jsme nyní bodu, kdy dochází k dalšímu kvalitativnímu pokroku v realizaci ambiciózních nápadů a progresivních řešení zaměřených na naše zákazníky. Je to příležitost pro výrazný posun vpřed a v této souvislosti jsme uvedli i nový značkový slogan, který vyjadřuje naši připravenost k tomuto kroku. S touto novou strategií se staneme společností, která bude překonávat sama sebe a otevírat tak nové možnosti pro lidstvo a planetu.

